

## REZ - DE - CHAUSSÉE

013

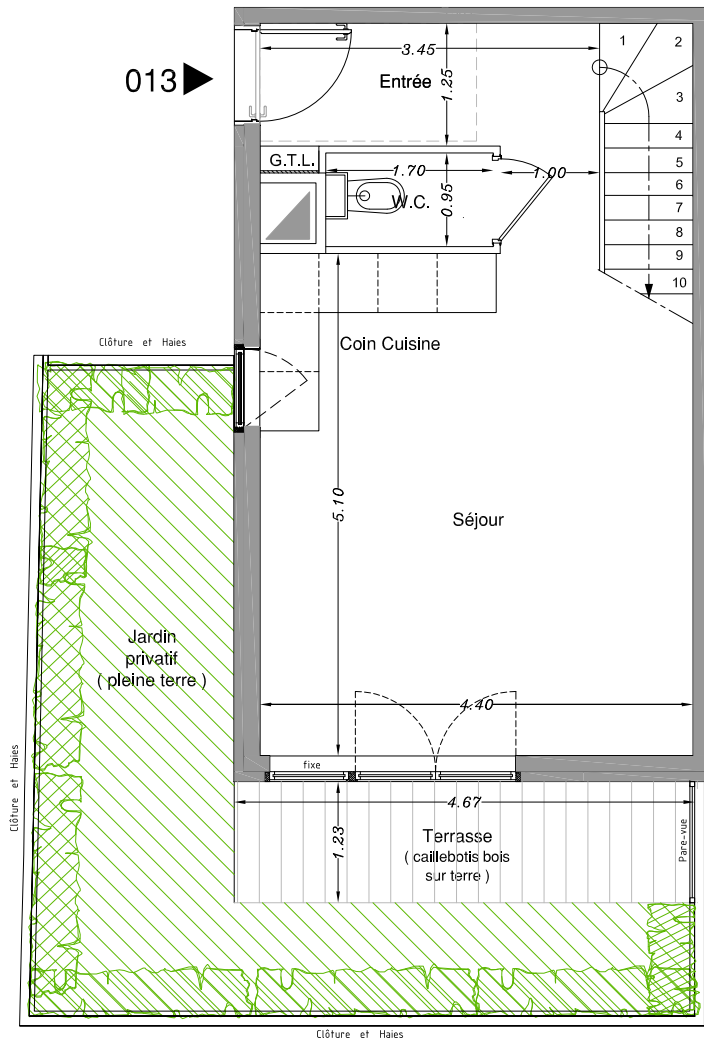

Faux - plafond

## ÉTAGE

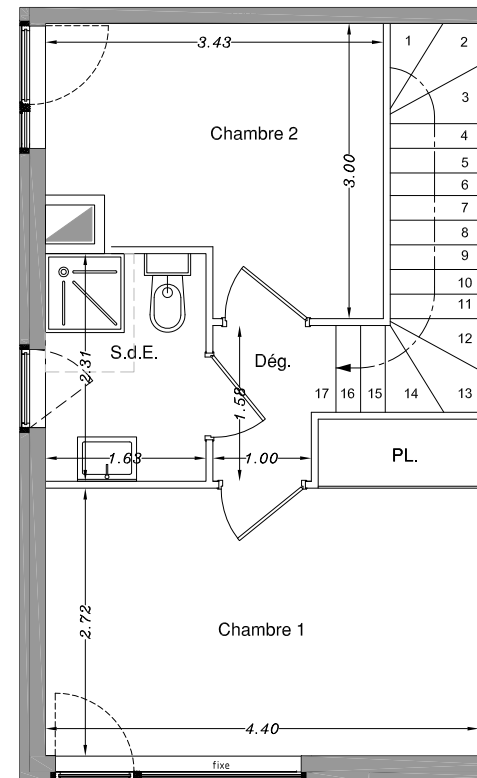

14 Juin 2019

Le PETIT ROYAUME

Plan de REPÉRAGE

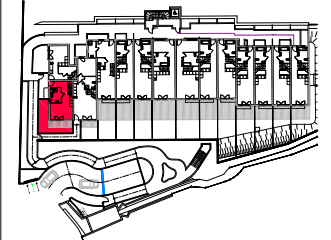

Appart. N° 013

3 Pièces - TMA

### TABLEAU DES SURFACES

|                            |                              |
|----------------------------|------------------------------|
| Séjour + Coin Cuisine      | = 23.40 m <sup>2</sup>       |
| Entrée                     | = 4.30 m <sup>2</sup>        |
| Chambre 1 + PL.            | = 13.20 m <sup>2</sup>       |
| Chambre 2                  | = 8.80 m <sup>2</sup>        |
| Salle d' Eau               | = 3.85 m <sup>2</sup>        |
| W.C.                       | = 1.70 m <sup>2</sup>        |
| Dégagement                 | = 1.80 m <sup>2</sup>        |
| <b>Surfaces Habitables</b> | <b>= 57.05 m<sup>2</sup></b> |
| Terrasse                   | = 5.90 m <sup>2</sup>        |
| Jardin privatif            | = 20.35 m <sup>2</sup>       |
| <b>Surfaces Utiles</b>     | <b>= 83.30 m<sup>2</sup></b> |

NOTA : - La disposition des équipements et ameublements est donnée à titre indicatif. La société se réserve la possibilité d'apporter à ce plan les modifications dues à des impératifs d'ordre ou de choix de mise en oeuvre technique ou administratifs.  
 - Les surfaces indiquées sont approximatives. Les rebords scellés, faux-plafond, canalisations et radiateurs ne sont pas toujours représentés sur ce plan.  
 - Les surfaces des différentes pièces intègrent les placards.  
 - L'emplacement de l'évier de cuisine devra être maintenu comme sur ce plan.  
 - La tolérance de cotation est de 5% ou 0.05m.  
 - Gains assujetties à variation. Les plantations sont présentées à titre décoratif et à maturité.  
 - Les teintes définitives des façades seront choisies par l'architecte.  
 - Document non contractuel.  
 - Les Haies sont à la charge des acquéreurs

0 1 2 3m